

TYPICAL SECTIONS

TYPICAL TAPER

I-74 & 280

E.B.	W.B.
STA 380+40.30 - STA 381+40.30 *	STA 380+40.30 - STA 381+40.30 *
STA 444+97.69 - STA 445+97.69 *	STA 445+69.61 - STA 446+69.61 *
STA 464+95.93 = STA 238+12.80 * STA EQUATION	STA 464+95.93 = STA 238+12.80 * STA EQUATION
STA 256+87.51 - STA 257+87.51 *	STA 254+07.91 - STA 255+07.91 *
STA 289+73.28 - STA 290+73.28 *	STA 365+75.28 - STA 366+75.28 *
STA 296+42.33 - STA 297+42.33 *	STA 371+06.10 - STA 372+06.10 *
STA 321+24.14 - STA 322+24.14 *	STA 382+63.99 - STA 383+63.99 *
STA 338+54.93 - STA 339+54.93 *	STA 400+72.69 - STA 401+72.69 *
STA 361+96.53 - STA 362+96.53 *	STA 425+13.43 - STA 426+13.43 **
STA 367+65.02 - STA 368+65.02 *	STA 431+81.80 - STA 432+81.80 **
STA 481+55.00 - STA 482+55.00 **	STA 481+50.00 - STA 482+50.00 **

TYPICAL TAPER

I-74 & 280

E.B.	W.B.
STA 512+34.71 - STA 514+22.21 **	STA 512+34.72 - STA 514+22.22 **
STA 534+88.02 - STA 536+75.52 **	STA 538+29.25 - STA 540+16.75 **
STA 561+55.00 - STA 563+42.50 **	STA 562+78.59 - STA 564+66.09 **
STA 579+34.50 - STA 581+22.00 **	STA 582+51.09 - STA 584+38.59 **
STA 651+33.54 - STA 653+21.03 **	STA 654+34.01 - STA 656+21.51 **
STA 657+70.95 - STA 659+58.45 **	STA 685+69.23 - STA 687+56.73 **
STA 674+31.96 - STA 676+19.46 **	STA 708+58.06 - STA 710+45.56 **
STA 685+69.23 - STA 687+56.73 **	
STA 707+62.45 - STA 709+49.95 **	

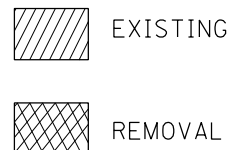
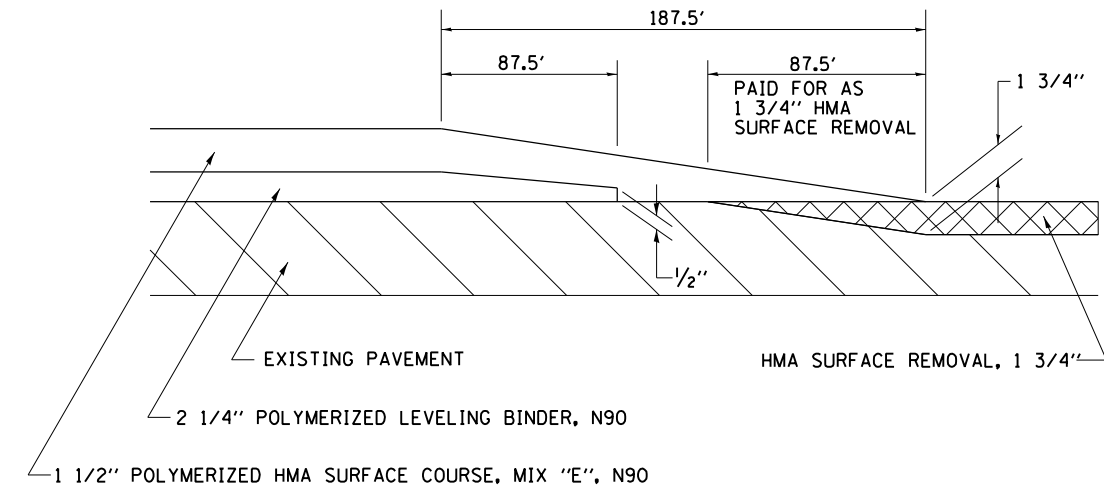
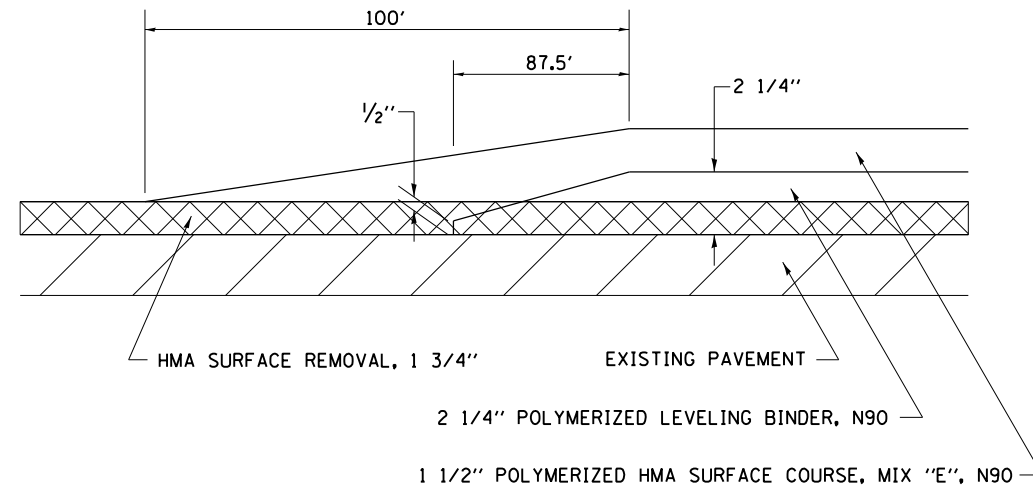

NOTES:

- * ROCK ISLAND COUNTY
- ** HENRY COUNTY
- MIX "C" = 112 LBS/SQ YD/INCH
- MIX "E" = 119 LBS/SQ YD/INCH

FILE NAME =	USER NAME = renkesw	DESIGNED -	REVISED -
c:\pwork\pwork\renkesw\d0117904\d200307-sh-t-tyr.dgn		DRAWN -	REVISED -
Default	PLOT SCALE = 40.0000' / in.	CHECKED -	REVISED -
	PLOT DATE = Fri Mar 15 10:39:02 2013	DATE -	REVISED -

STATE OF ILLINOIS
DEPARTMENT OF TRANSPORTATION

TYPICAL SECTIONS

SCALE: SHEET OF SHEETS STA. TO STA.

* 74/280 & 80
** (81-2, 81-3, 37-1, 37-2-1) RS-1 & 81-3BR
*** ROCK ISLAND/HENRY COUNTY

F.A.I. RTE.	SECTION	COUNTY	TOTAL SHEETS	SHEET NO.
*	**	***	290	21
			CONTRACT NO. 64D23	
ILLINOIS FED. AID PROJECT				